

# Bedienungsanleitung MG – Großanzeige

Universalmesseingänge: Gleichspannung, Gleichstrom, Pt100, Pt1000,  
Thermoelement, Impulssignale für Frequenz- und  
Drehzahlmessung oder Zähler



## Geräteeigenschaften:

- rote Anzeige von -1999...9999 Digits (optional 6 oder 8 Stellen)
- Ziffernhöhe 57 mm oder 100 mm, auf Anfrage 200 mm
- Schutzart IP65
- Wandaufbaugehäuse
- Druckausgleichsmembrane zur Be- und Entlüftung
- Anzeigenjustierung über Werksvorgabe oder direkt am Sensorsignal
- min/max-Werteerfassung
- 9 zusätzliche, parametrierbare Stützpunkte
- Anzeigenblinken bei Grenzwertüberschreitung/Grenzwertunterschreitung
- Tara-Funktion
- Programmiersperre über Code-Eingabe
- 2 Schaltpunkte (Schließer)
- Helligkeitssensor
- optional: Geberversorgung inkl. Digitaleingang
- optional: Analogausgang
- optional: Schnittstelle RS232, RS485 oder Bluetooth-Modul
- optional: fester Kabelabgang 2m, 5m oder 10m
- optional: Anschluss über externe Tastatur
- Zubehör: PC basiertes Konfigurationskit PM-TOOL mit CD und USB-Stecker

## Identifizierung

STANDARD-TYPEN	BESTELLNUMMER
Anzeighöhe 57 mm	<b>MG-AUR41.000X.S12AO</b> <b>MG-AUR41.000X.712AO</b>
Anzeighöhe 100 mm	<b>MG-AUR42.000X.S12AO</b> <b>MG-AUR42.000X.712AO</b>

### Optionen – Aufschlüsselung Bestellcode:

	M	G	-	A	U	R	4	1	0	0	0	X	S	1	2	A	O
<b>Grundtyp M-Serie</b>																	
<b>Großanzeige</b>																	
<b>Gehäuseausführung</b>																	
Aufbaugeschäft																	
Einbaugeschäft																	
<b>Anzeigenart</b>																	
Universalmesseingang																	
<b>Anzeigenfarbe</b>																	
rot																	
blau (auf Anfrage)																	
grün (auf Anfrage)																	
orange (auf Anfrage)																	
<b>Anzahl der Stellen</b>																	
4-stellig																	
6-stellig																	
8-stellig																	
<b>Ziffernhöhe</b>																	
57 mm																	
100 mm																	
200 mm auf Anfrage																	
<b>Schnittstellen</b>																	
keine																	
RS232 Modbus-Protokoll																	
RS485 Modbus-Protokoll																	
Bluetoothmodul																	
<b>Dimension</b>																	
Ohne																	
max. 3 Zeichen																	
<b>Version</b>																	
<b>Schaltpunkte</b>																	
2 Schaltpunkte																	
<b>Bedienung</b>																	
1 Tasten frontseitig																	
Anschluss für ext. Tastatur																	
<b>Versorgungsspannung</b>																	
18-36 VDC galv. getrennt																	
100-240 VAC																	
<b>Messeingang</b>																	
ohne Schnittstellengeräte																	
Gleichspannung, Gleichstrom, Pt100(0), Thermoelement, Zähler, Frequenz																	
<b>Analogausgang*</b>																	
ohne																	
0/4-20 mA, 0-10 VDC																	
<b>Geberversorgung</b>																	
keine																	
10 VDC / 20 mA																	
24 VDC / 50 mA																	

\*Option Analogausgang ist nicht mit Option Schnittstelle kombinierbar!

# Inhaltsverzeichnis

<b>1. Kurzbeschreibung</b>	<b>3</b>
<b>2. Montage</b>	<b>3</b>
<b>3. Elektrischer Anschluss und Anschlussbeispiele</b>	<b>4</b>
<b>3.1. Anschlussbelegung</b>	<b>4</b>
<b>3.2. Anschlussbeispiele</b>	<b>5</b>
3.2.1. Spannung / Strom	5
3.2.2. Pt100 / Pt1000 / Thermoelement	7
3.2.3. Frequenz / Drehzahl	8
3.2.4. Zähler	10
<b>4. Funktionsbeschreibung und Bedienung</b>	<b>11</b>
<b>4.1. Bedien- und Anzeigeelemente</b>	<b>11</b>
<b>4.2. Programmiersoftware PM-TOOL</b>	<b>12</b>
<b>5. Einstellen der Anzeige</b>	<b>12</b>
<b>5.1. Einschalten</b>	<b>12</b>
<b>6. Parametrierung</b>	<b>13</b>
<b>6.1. Anwahl des Eingangssignals, TYPE</b>	<b>13</b>
<b>6.1.1. Spannung/Strom, VoLt, AMPE</b>	<b>14</b>
Einstellen des End- und Anfangswertes, <b>End, End.A, oFFS, oFF.A</b>	15
Einstellen des Dezimalpunktes, <b>Dot.A</b>	15
Tarierungswert, <b>tArA</b>	15
Eingabe von Stützpunkten zur Linearisierung des Messsignals, <b>SPc.A</b>	15
<b>6.1.2. Pt100, Pt1000, Thermoelement, Pt.SE, tHER</b>	<b>16</b>
Temperaturanzeige in °C/°F, <b>unlt</b>	16
Leitungsanpassung, <b>OFFS</b>	16
<b>6.1.3. Impulsmessung, IMPu</b>	<b>17</b>
<b>6.1.3.1. Frequenz, FrEq</b>	<b>17</b>
Ansteuerung von Impulsen, <b>l.tYP</b>	18
Frequenzbereich, <b>rAnG</b>	19
Filter, <b>FILt</b>	19
Einstellen des End- und Anfangswertes, <b>End, End.F, OFFS, OFF.F</b>	19
Einstellen des Dezimalpunktes, <b>dot.F</b>	19
Tarierungswert, <b>tArA</b>	19
Eingabe von Stützpunkten zur Linearisierung des Messsignals, <b>SPc.F</b>	19
<b>6.1.3.2. Drehzahl, turn</b>	<b>20</b>
Ansteuerung von Impulsen, <b>l.tYP</b>	20
Filter, <b>filT</b>	21
Impulse pro Umdrehung, <b>PPt</b>	21
Zeitbasis, <b>tIME</b>	21
Einstellen des Dezimalpunktes, <b>dot</b>	21
<b>6.1.3.3. Auf-/Abwärtszähler, Co.uP, Co.dn</b>	<b>22</b>
Ansteuerung von Impulsen, <b>l.tYP</b>	22
Zählerbasis / Eingangssignal, <b>co.bA</b>	23
Flanke, <b>EdGE</b>	23
Vorteiler (Prescale), <b>PrES</b>	23
Anzeigeendwert und Impulszahlendwert, <b>End, End.c</b>	23
Resetwert, <b>rSt</b>	23
Kommastelle / Decimalstelle, <b>dot</b>	23

# Inhaltsverzeichnis

<b>6.2. Allgemeine Anzeigenparameter</b>	<b>24</b>
Einstellen der Messzeit, <b>SEc</b>	24
Einstellen des gleitenden Mittelwertes, <b>GLM</b>	24
Über-/Unterlaufverhalten, <b>ovEr</b>	25
Anfangs-/Endwertdarstellung im Display, <b>dl.HI, dl.Lo</b>	25
Nullpunktberuhigung des Eingangssignals, <b>ZERo</b>	25
Zuweisung von Funktionen auf die Richtungstasten, <b>tASt</b>	25
Arithmetikfunktion, <b>ArIt</b>	25
Konstantenwert, <b>conS</b>	25
Digitaleingangsfunktion, <b>dG.In</b>	26
Helligkeitsregulierung, <b>brt</b>	26
Displaymodus, <b>d.Mod</b>	26
<b>6.3. Alarmparameter</b>	<b>27</b>
Grenzwertverhalten, <b>A1.Fu, A2.Fu</b>	28
Meldung bei Grenzwertfehler, <b>A1.Er, A2.Er</b>	28
Einstellen der Schaltschwelle, <b>A1.LI, A2.LI</b>	28
Einstellen der Hysterese, <b>A1.HY, A2.HY</b>	28
Oberer Grenzwert, <b>A1.HI, A2.HI</b>	28
Unterer Grenzwert, <b>A1.Lo, A2.Lo</b>	28
Abfallverzögerung, <b>A1.oF, A2.oF</b>	29
Anzugsverzögerung, <b>A1.on, A2.on</b>	29
Anzeigenblinken, <b>A1.FL, A2.FL</b>	29
<b>6.4. Analogausgang</b>	<b>29</b>
Bezug des Analogausgangs, <b>AO.In</b>	29
Ausgangssignal, <b>AO.rA</b>	29
Analogausgangsendwert, <b>AO.En</b>	29
Analogausgangsanzugswert, <b>AO.oF</b>	29
Überlaufverhalten, <b>AO.ov</b>	30
<b>6.5. Schnittstelle RS232 / RS485 Modbus-Protokoll</b>	<b>30</b>
Schnittstellenparameter	30
Modbusadresse, <b>Addr</b>	30
Modbus-Mode, <b>b.Mod</b>	30
Modbus-Timeout, <b>t.out</b>	30
Sicherheitscode Bluetooth, <b>Pln</b>	30
<b>6.6. Sicherungsparameter zum Sperren der Parametrierung</b>	<b>31</b>
Vergabe eines individuellen Zahlencodes, <b>Code</b>	31
Aktivierung/Deaktivierung der Programmiersperre, <b>run</b>	31
<b>7. Modus-Protokoll</b>	<b>32</b>
<b>8. Reset auf Defaultwerte</b>	<b>35</b>
Zurücksetzen der Parameter auf den Auslieferungszustand	
<b>9. Technische Daten</b>	<b>36</b>
<b>10. Sicherheitshinweise</b>	<b>39</b>
<b>11. Fehlerbehebung</b>	<b>40</b>

## 1. Kurzbeschreibung

Das Schalttafeleinbaulinstrument **MG-AU** ist eine 4-stellige Digitalanzeige zur Messung diverser Messsignale wie Spannung/Strom, Temperatur und Frequenz. Die Konfiguration erfolgt über 3 Fronttaster oder mittels einer optionalen PC-Software PM-TOOL. Eine integrierte Programmiersperre verhindert unerwünschte Veränderungen von Parametern und lässt sich über einen individuellen Code wieder entriegeln.

Mit den 2 integrierten Schließerkontakten können Grenzwerte überwacht und an eine übergeordnete Leitwarte gemeldet werden. Der elektrische Anschluss erfolgt rückseitig über Steckklemmen.

Auswählbare Funktionen wie z.B. die Abfrage des min/max-Wertes, die Tara-Funktion, die Mittelwertbildung, die direkte Grenzwertverstellung im Betriebsmodus und zusätzliche Messstützpunkte zur Linearisierung des Messeingangs entsprechen dem Anspruch der Mess- und Regeltechnik.

## 2. Montage

Bitte lesen Sie vor der Montage die *Sicherheitshinweise* auf Seite 39 durch und bewahren Sie diese Anleitung als künftige Referenz auf.

Aufbaugehäuse:

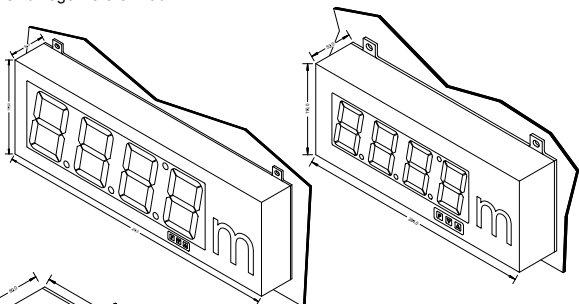

Einbaugeschäuse:

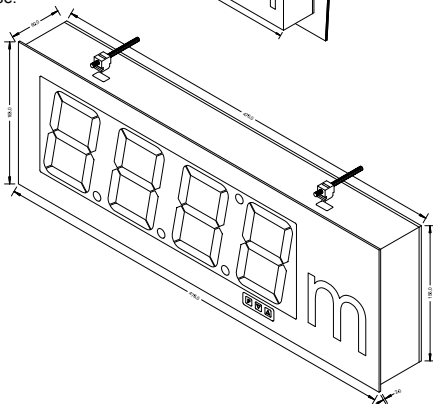

### 3. Elektrischer Anschluss

#### 3.1. Anschlussbelegung

Typ **MG-AUR41.000X.S12AO** 57 mm Versorgung 100-240 VAC

Typ **MG-AUR41.000X.712AO** 57 mm Versorgung 18-36 VDC

Typ **MG-AUR42.000X.S12AO** 100 mm Versorgung 100-240 VAC

Typ **MG-AUR42.000X.712AO** 100 mm Versorgung 18-36 VDC

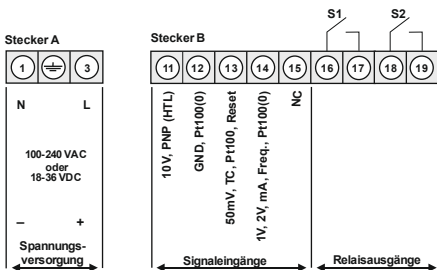

#### Optionen:

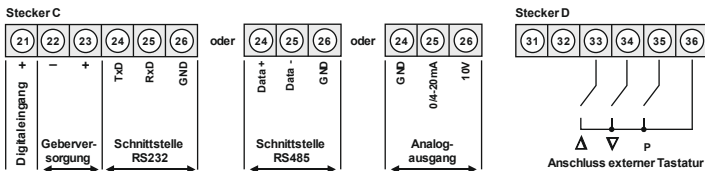

### 3.2. Anschlussbeispiele

Nachfolgend finden Sie einige Anschlussbeispiele in denen praxisnahe Anwendungen dargestellt sind:

#### 3.2.1. Strom / Spannung

##### 2-Leiter Sensor 4-20 mA

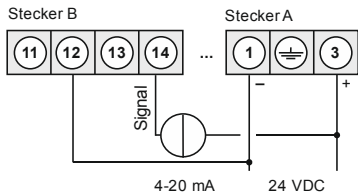

##### 2-Leiter Sensor 4-20 mA mit 24 VDC Geberversorgung

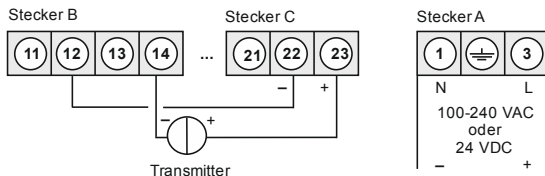

##### 3-Leiter Sensor 0/4-20 mA

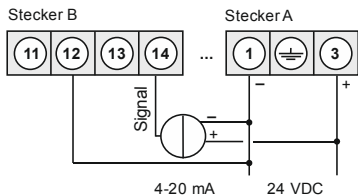

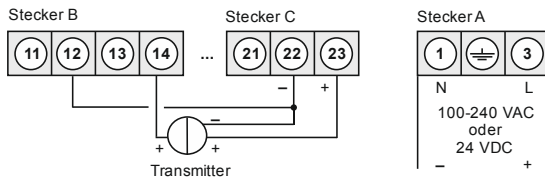
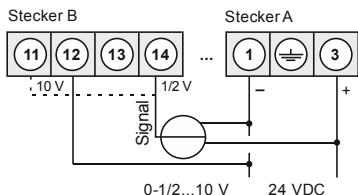
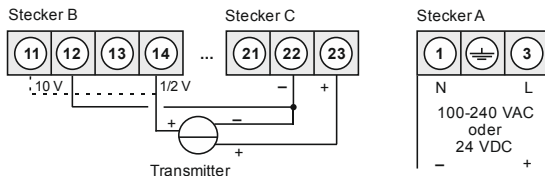
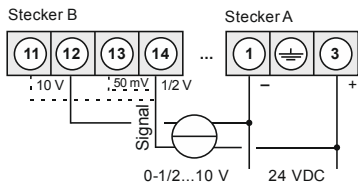
**3-Leiter Sensor 0/4-20 mA mit 24 VDC Geberversorgung****3-Leiter Sensor 0-1/2...10 V****3-Leiter Sensor 0-1/2...10 V mit 24 VDC Geberversorgung****4-Leiter Sensor 0-1/2...10 V, 50 mV**



#### 4-Leiter Sensor 0-1/2...10 V, 50 mV mit 24 VDC Geberversorgung

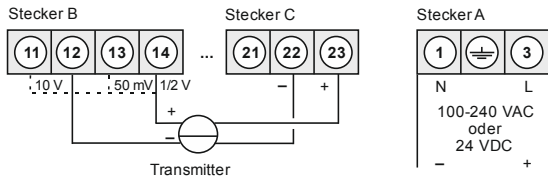

### 3.2.2. Temperatur

#### Pt100 3-Leiter

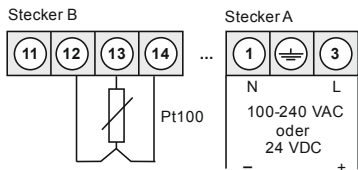

#### Pt1000 2-Leiter

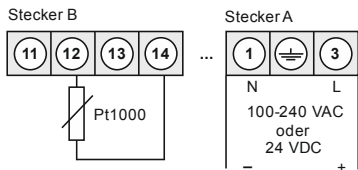

#### Thermoelement

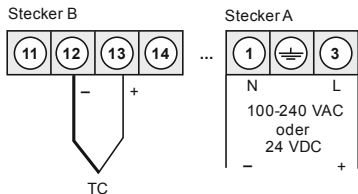

## 3.2.3. Frequenz / Drehzahl

## Sensor mit TTL-Ausgang

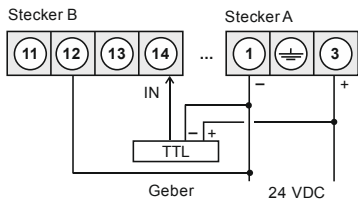

## Sensor mit TTL-Ausgang und 24 VDC Geberversorgung

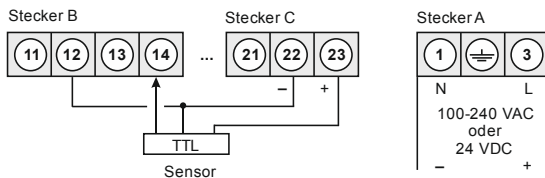

## Sensor mit PPN-Ausgang

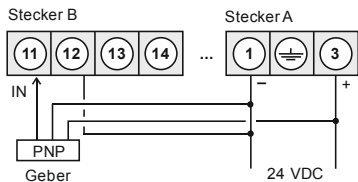

## Sensor mit PNP-Ausgang und 24 VDC Geberversorgung

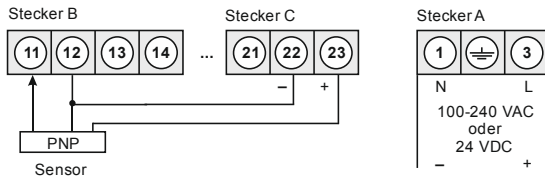

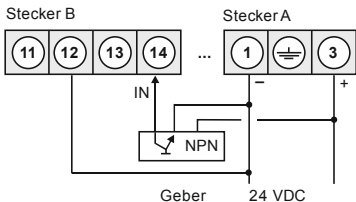
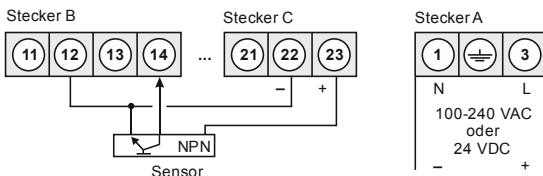
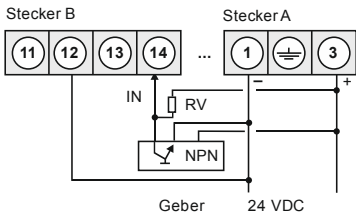
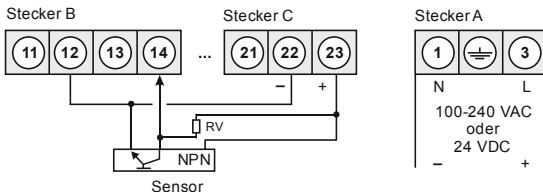
**Sensor mit NPN-Ausgang****Sensor mit NPN-Ausgang und 24 VDC Geberversorgung****Sensor mit NPN-Ausgang und erforderlichem Widerstand****Sensor mit NPN-Ausgang, erforderlichem ext. Widerstand und 24 VDC Geberversorgung**

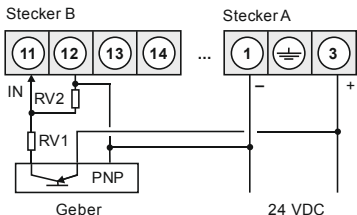
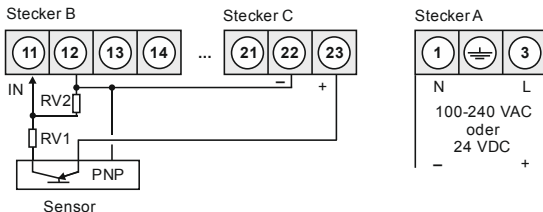
**Sensor mit PNP-Ausgang und externer Widerstandsbeschaltungung****Sensor mit NPN-Ausgang, erforderlichem ext. Widerstand und 24 VDC Geberversorgung****3.2.4. Zähler**

Bei der Verwendung als Zähler benutzen Sie die Anschlussbeispiele für Frequenz/Drehzahl und den nachstehend ausgeführten Rücksetzeingang.

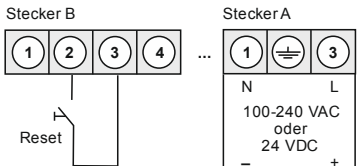
**Manuelles Rücksetzen mit externem Taster**

## 4. Funktionsbeschreibung und Bedienung

### 4.1. Bedien- und Anzeigeelemente

Die Anzeige verfügt über 3 Tasten, mit denen man das Gerät parametrieren und hinterlegte Funktionen während des Betriebes abrufen kann. Funktionen, die man anpassen oder verändern kann werden immer mit einem Blinken der Anzeige signalisiert. Die getätigten Einstellungen in der Parameter-Ebene werden immer mit **[P]** bestätigt und dadurch abgespeichert. Die Anzeige speichert jedoch auch automatisch alle Anpassungen und wechselt in den Betriebsmodus, wenn innerhalb von 30 Sekunden keine weiteren Tastenbetätigungen erfolgen.

Tastensymbol	Funktion im Betriebsmodus	Funktion bei Parametrierung
Programmtaste <b>[P]</b>	Mit der Programmtaste <b>[P]</b> wird in die Parametrierung gewechselt.	Wechsel in eine tiefere Parameter-ebene oder zum hinterlegten Wert.
Minustaste <b>[▼]</b>	Mit der Minustaste <b>[▼]</b> kann je nach eingestellter Tastenfunktion der min-Wert abgerufen oder ein unterer Grenzwert verändert werden.	Wechsel zwischen den Parametern und ändern von Parametern in der Werteebene.
Plustaste <b>[▲]</b>	Mit der Plustaste <b>[▲]</b> kann je nach eingestellter Tastenfunktion der max-Wert abgerufen oder ein unterer Grenzwert verändert werden.	Wechsel zwischen den Parametern und ändern von Parametern in der Werteebene.

Ein eingeschaltetes Relais oder ein aktivierter Schalterpunkt kann durch ein Blinken der 7-Segmentanzeige optisch gemeldet werden.

Der Anzeigenüberlauf/-unterlauf wird mit 4 Balken „----“ / „---“ dargestellt.

Durch gleichzeitiges Drücken von **[▲]** und **[▼]** lässt sich ein schneller Parametrierabbruch erreichen.

#### Beispiel: Einstellen von Geräteparameter, z.B. Anwahl des Eingangssignals

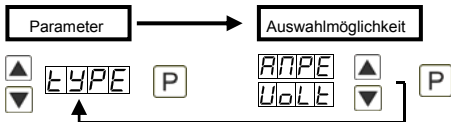

#### Beispiel: Einstellen von Zahlenwerten, z.B. Messbereichs-Endwert



Zahlenwerte werden von der kleinsten bis zur größten Stelle mit **[▲]** **[▼]** angepasst und stellen-selektiv mit **[P]** bestätigt. Ein Minuszeichen kann nur auf der höchstwertigsten Stelle parametrieren werden. Nach der letzten Stelle wechselt die Anzeige zurück in die Menü-Ebene.

## 4.2. Programmierung über Konfigurationssoftware PM-TOOL MUSB:

Bestandteil inklusive der Software auf CD, ist ein USB-Kabel mit Micro-USB-Stecker. Die Verbindung wird nach Öffnen der Bedienklappe (Gehäuseunterseite) im Gerät durch einen Micro-USB-Stecker und zur PC-Seite mit einem USB-Stecker hergestellt.

Systemvoraussetzungen: PC mit USB-Schnittstelle

Software: Windows XP, Windows VISTA

Mit diesem Werkzeug kann die Gerätefiguration erzeugt, ausgelesen und auf dem PC gespeichert werden. Durch die einfach zu bedienende Programmoberfläche lassen sich die Parameter verändern, wobei die Funktionsweise und die möglichen Auswahloptionen durch das Programm vorgegeben werden.

### **ACHTUNG!**

Bei der Parametrierung mit angelegtem Messsignal ist darauf zu achten, dass das Messsignal keinen Massebezug auf den Programmierstecker hat.

Der Programmieradapter ist galvanisch nicht getrennt und direkt mit dem PC verbunden. Durch Verpolung des Eingangssignals kann ein Strom über den Adapter abfließen und das Gerät sowie angeschlossene Komponenten zerstören!

## 5. Einstellen der Anzeige

### 5.1. Einschalten

Nach Abschluss der Installation können Sie das Gerät durch Anlegen der Versorgungsspannung in Betrieb setzen. Prüfen Sie zuvor noch einmal alle elektrischen Verbindungen auf deren korrekten Anschluss.

### **Startsequenz**

Während des Einschaltvorgangs wird für 1 Sekunde der Segmenttest (**8 8 8 8**), die Meldung des Softwaretyps und im Anschluss für die gleiche Zeit die Software-Version angezeigt. Nach der Startsequenz folgt der Wechsel in den Betriebs- bzw. Anzeigemodus.

## 6. Parametrierung

### 6.1. Auswahl des Eingangssignals: tYPE

Bei der Typeneinstellung findet eine Zuordnung der Eingangsvariante statt, hier kann man zwischen den fünf Eingangstypen Spannung, Strom, Pt100(0), Thermoelement und Impulssignal wählen.

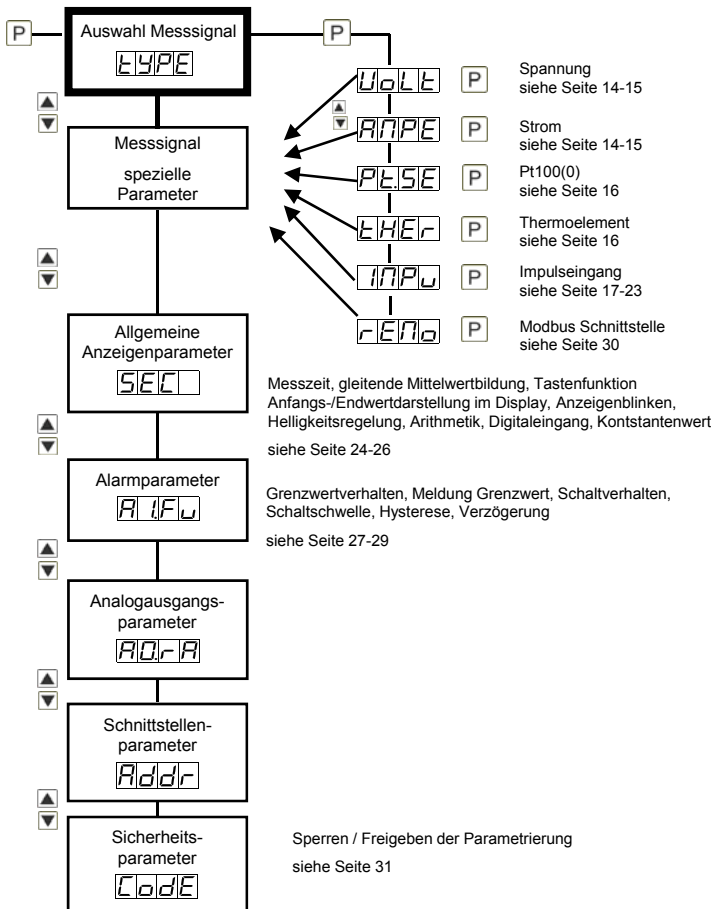

### 6.1.1. Geräteparameter für die Zuordnung von Spannungs-/Stromsignalen: VoLT, AMPE

**VoLT:** Es stehen 4 vorkalibrierte Spannungssignale und ein Signal zum direkten Abgleich an der Messstrecke zur Auswahl: **0-10 V, 0-2 V, 0-1 V, 0-50 mV** und **0-10 VDC Sensorsignal**

**AMPE:** Hier kann zwischen folgenden Signalen gewählt werden:

**0-20 mA, 4-20 mA** und **0-20 mA Sensorsignal**



Parameter	Auswahlmöglichkeit					Default
VoLT	UoLT	0-10	0-2	0-1	0-50	0-10
		SEnU				
AMPE	ANPE	0-20	4-20	SEnA		0-20

Parameter	Auswahlmöglichkeit				Default
End	End	1999	bis	9999	1000
OFFS	OFFS	1999	bis	9999	000
dot.A	dot.A	000	bis	0000	000
EndA	EndA	1999	bis	9999	100
OFFA	OFFA	1999	bis	9999	00
tArA	tArA	1999	bis	9999	000
SPC.A	SPCA	000	bis	009	000
diS.1	diS.1	1999	bis	9999	
InP.1	InP.1	1999	bis	9999	
diS.2	diS.2	1999	bis	9999	
InP.2	InP.2	1999	bis	9999	
diS.3	diS.3	1999	bis	9999	
InP.3	InP.3	1999	bis	9999	
diS.4	diS.4	1999	bis	9999	



Parameter		Auswahlmöglichkeit			Default
InP.4	<input type="text" value="INP.4"/>	<input type="text" value="4999"/>	bis	<input type="text" value="9999"/>	
diS.5	<input type="text" value="diS.5"/>	<input type="text" value="4999"/>	bis	<input type="text" value="9999"/>	
InP.5	<input type="text" value="INP.5"/>	<input type="text" value="4999"/>	bis	<input type="text" value="9999"/>	
diS.6	<input type="text" value="diS.6"/>	<input type="text" value="4999"/>	bis	<input type="text" value="9999"/>	
InP.6	<input type="text" value="INP.6"/>	<input type="text" value="4999"/>	bis	<input type="text" value="9999"/>	
diS.7	<input type="text" value="diS.7"/>	<input type="text" value="4999"/>	bis	<input type="text" value="9999"/>	
InP.7	<input type="text" value="INP.7"/>	<input type="text" value="4999"/>	bis	<input type="text" value="9999"/>	
diS.8	<input type="text" value="diS.8"/>	<input type="text" value="4999"/>	bis	<input type="text" value="9999"/>	
InP.8	<input type="text" value="INP.8"/>	<input type="text" value="4999"/>	bis	<input type="text" value="9999"/>	
diS.9	<input type="text" value="diS.9"/>	<input type="text" value="4999"/>	bis	<input type="text" value="9999"/>	
InP.9	<input type="text" value="INP.9"/>	<input type="text" value="4999"/>	bis	<input type="text" value="9999"/>	

**End / OFFS:** Messbereichsendwert/Messbereichsanfangswert

Mit diesem Wertepaar wird dem Messsignal der gewünschte Anzeigewert zugeordnet.

**dot.A:** Kommastelle / Dezimalstelle

Mit dem Dezimalpunkt wird die Dezimaldarstellung des Anzeigewertes festgelegt. Dieser wird ebenfalls für die Einstellung der Grenzwerte herangezogen.

**EndA / OFFA:** Umskalieren der Messeingangswerte

Mit dieser Funktion lässt sich der Endwert/Anfangswert auf z.B. 19,5mA/3,2mA ohne Anlegen des Messsignals umskalieren.

**tArA:** Einstellen des Tarawertes/Offsetwertes

Der vorgegebene Wert wird zu dem linearisierten Wert hinzu addiert. So lässt sich die Kennlinie um den gewählten Betrag verschieben.

**SPC.A:** Anzahl der zusätzlichen Stützpunkte.

Es lassen sich zum Anfangs- und Endwert noch 9 zusätzliche Stützpunkte definieren, um nicht lineare Sensorwerte zu linearisieren. Es werden nur die aktivierten Stützpunkteparameter angezeigt.

**diS.1...diS.9:** Anzeigewerte für Stützpunkte.

Unter diesem Parameter werden die Stützpunkte wertmäßig definiert.

**INP.1...INP.9:** Analogwerte für Stützpunkte.

Die Stützpunkte werden immer nach ausgewähltem Eingangssignal mA/V vorgegeben. Hier lassen sich die gewünschten Analogwerte aufsteigend frei parametrieren.

## 6.1.2. Geräteparameter für die Zuordnung von Pt100(0), Thermoelement: Pt.SE, THEr

**Pt.SE:** Es stehen 3 Varianten zur Verfügung:

Pt.Lo: Pt100 3-Leiter -50.0...200.0°C / -58.0...392.0°F

Pt.Hi: Pt100 3-Leiter -200...850°C / -328...1562°F

Pt.tH: Pt1000 2-Leiter -200...850°C / -328...1562°F

**THEr:** Hier unterscheidet man zwischen: **Thermoelement Typen L, J, K, B, S, N, E, T, R**



Parameter	Auswahlmöglichkeit	Default
Pt.SE	Pt.Lo Pt.Hi Pt.tH	Pt.Lo

Parameter	Auswahlmöglichkeit	Default
THEr	TYPL TYPJ TYPK TYPB TYPS TYPN TYPE TYPE TYPR	TYPL

Parameter	Auswahlmöglichkeit	Default
Unlt	°C °F	°C
OFFS	-19.9 bis 19.9	
	-35.9 bis 35.9	0000

**Unlt:** Art der Temperaturmessung.

Mit **Unlt** wählt man die Darstellung der Temperatur in °C oder °F.

**OFFS:** Leitungsanpassung.

Der Werteabgleich bei einer Temperaturmessung in °C kann zwischen -20,0 und +20,0 und bei einer späteren Messung in °F zwischen -36 und +36 eingestellt werden. Wird die Art der Messung später umgeschaltet, wird der Wert gerundet.

**Allgemeine Anzeigenparameter siehe Seite 24**

**Alarmparameter siehe Seite 27**

**Sicherungsparameter zum Sperren / Freigeben der Parametrierung siehe Seite 31**

### 6.1.3. Geräteparameter für die Zuordnung von Impulssignalen: IMPU

**FrEq:** Frequenzmessung von TTL-Signalen, PNP-/NPN-Sensoren.

**tUrn:** Drehzahlmessung (vereinfachte Einstellmöglichkeit) von TTL-Signalen, PNP-/NPN-Sensoren. Mit dieser Funktion lässt sich auch ein Durchfluss skalieren.

**CO.up:** Zählengang (Aufwärtszähler) für TTL-Signale, PNP-/NPN-Sensoren.

**CO.on:** Zählengang (Abwärtszähler) für TTL-Signale, PNP-/NPN-Sensoren.

#### 6.1.3.1. Frequenzmessung

P	TYPE	↑	↓	UoLLE	↑	↓	ANPE	↑	↓	PLSE	↑	↓	ETHER	↑	↓	INPU	↑	↓	P
---	------	---	---	-------	---	---	------	---	---	------	---	---	-------	---	---	------	---	---	---

Parameter	Auswahlmöglichkeit	Default
IMPu	INPU	FREQ

Parameter	Auswahlmöglichkeit	Default				
l.tYP	lEtYP	tEtL	nPn	PnP	nAN	tEtL
rAnG	rANg	9999	9999	9999	9999	9999
FILT	FILT	no	2	5	10	no
		20	50	100	200	
		500				
End	End	4999	bis	9999		1000
OFFS	OFFS	4999	bis	9999		0
dot.F	dot.F	0	bis	0000		0
End.F	End.F	0	bis	9999		1000
OFF.F	OFF.F	0	bis	9999		0
tArA	tArA	4999	bis	9999		0
SPC.F	SPC.F	0	bis	9		0
diS.1	diS.1	4999	bis	9999		
lnP.1	lnP.1	0	bis	9999		

Parameter	Auswahlmöglichkeit			Default	
diS.2	<input type="text" value="diS.2"/>	<input type="text" value="7999"/>	bis	<input type="text" value="9999"/>	
InP.2	<input type="text" value="InP.2"/>	<input type="text" value="0000"/>	bis	<input type="text" value="9999"/>	
diS.3	<input type="text" value="diS.3"/>	<input type="text" value="7999"/>	bis	<input type="text" value="9999"/>	
InP.3	<input type="text" value="InP.3"/>	<input type="text" value="0000"/>	bis	<input type="text" value="9999"/>	
diS.4	<input type="text" value="diS.4"/>	<input type="text" value="7999"/>	bis	<input type="text" value="9999"/>	
InP.4	<input type="text" value="InP.4"/>	<input type="text" value="0000"/>	bis	<input type="text" value="9999"/>	
diS.5	<input type="text" value="diS.5"/>	<input type="text" value="7999"/>	bis	<input type="text" value="9999"/>	
InP.5	<input type="text" value="InP.5"/>	<input type="text" value="0000"/>	bis	<input type="text" value="9999"/>	
diS.6	<input type="text" value="diS.6"/>	<input type="text" value="7999"/>	bis	<input type="text" value="9999"/>	
InP.6	<input type="text" value="InP.6"/>	<input type="text" value="0000"/>	bis	<input type="text" value="9999"/>	
diS.7	<input type="text" value="diS.7"/>	<input type="text" value="7999"/>	bis	<input type="text" value="9999"/>	
InP.7	<input type="text" value="InP.7"/>	<input type="text" value="0000"/>	bis	<input type="text" value="9999"/>	
diS.8	<input type="text" value="diS.8"/>	<input type="text" value="7999"/>	bis	<input type="text" value="9999"/>	
InP.8	<input type="text" value="InP.8"/>	<input type="text" value="0000"/>	bis	<input type="text" value="9999"/>	
diS.9	<input type="text" value="diS.9"/>	<input type="text" value="7999"/>	bis	<input type="text" value="9999"/>	
InP.9	<input type="text" value="InP.9"/>	<input type="text" value="0000"/>	bis	<input type="text" value="9999"/>	

**I.TYP:** Impulssignal

Die Ansteuerung des Impulseingangs kann in 4 verschiedenen Modi erfolgen:

<b>tTL</b>	Aktive TTL-Signale mit ca. 0,8 V untere und ca. 2 V obere Schwelle.
<b>nPn</b>	Passiver Schaltkontakt, der den internen Pull up nach Masse schaltet.
<b>PnP</b>	Aktiver Sensorausgang. In der Anzeige wird ein Pulldown geschaltet.
<b>nAM</b>	Namureingang

**rAnG:** Auswahl des Frequenzbereichs

Hier kann man unter 4 unterschiedlichen Frequenzbereichen wählen.

<b>9.999</b>	0...9,999 Hz (automatischer Softwarefilter auf 100 Hz/5ms)
<b>99.99</b>	0...99,99 Hz (automatischer Softwarefilter auf 500 Hz/5ms)
<b>999.9</b>	0...999,9 Hz
<b>9999</b>	0...9999 Hz (annähernd 10 kHz)

**FILt:** Begrenzung der Impulslänge

Zur Entprellung mechanischer Kontakte über die Wahl der Filterfrequenz.

<b>no</b>	keine Spezielle Auswertung der Impulslänge.
<b>2</b>	2 Hz bei Tastverhältnis 1:1 => minimale Impulslänge 250 ms
<b>5</b>	5 Hz bei Tastverhältnis 1:1 => minimale Impulslänge 100 ms
<b>10</b>	10 Hz bei Tastverhältnis 1:1 => minimale Impulslänge 50 ms
<b>20</b>	20 Hz bei Tastverhältnis 1:1 => minimale Impulslänge 25 ms
<b>50</b>	50 Hz bei Tastverhältnis 1:1 => minimale Impulslänge 10 ms
<b>100</b>	100 Hz bei Tastverhältnis 1:1 => minimale Impulslänge 5 ms
<b>200</b>	200 Hz bei Tastverhältnis 1:1 => minimale Impulslänge 2,5 ms
<b>500</b>	500 Hz bei Tastverhältnis 1:1 => minimale Impulslänge 1 ms

**End / OFFs:** Messbereichsendwert / Messbereichsanfangswert

Mit diesem Wertepaar wird dem Impulssignal der gewünschte Anzeigewert zugeordnet.

**dot.F:** Kommastelle / Dezimalstelle

Mit dem Dezimalpunkt wird die Dezimaldarstellung des Anzeigewertes festgelegt. Dieser wird ebenfalls für die Einstellung der Grenzwerte herangezogen.

**End.F / OFF.F:** Umskalierung der Impulssignale

Hier lässt sich die Eingangsfrequenz (**rAnGE**) ohne Anlegen des Impulssignals umskalieren.

**tArA:** Einstellen des Tarawertes / Offsetwertes

Der vorgegebene Wert wird zu dem linearisierten Wert hinzu addiert. So lässt sich die Kennlinie um den gewählten Betrag verschieben.

**SPC.F:** Anzahl der zusätzlichen Stützpunkte

Es lassen sich zum Anfangs- und Endwert noch 9 zusätzliche Stützpunkte definieren, um nicht lineare Sensorwerte zu linearisieren. Es werden nur die aktivierte Stützpunktparameter angezeigt.

**dIS.1...dIS.9:** Anzeigewerte für Stützpunkte.

Unter diesem Parameter werden die Stützpunkte wertmäßig definiert.

**INP.1...INP.9:** Analogwerte für Stützpunkte.

Die Stützpunkte werden immer nach ausgewähltem Eingangssignal Hz vorgegeben. Hier lassen sich die gewünschten Analogwerte aufsteigend frei parametrieren.

## 6.1.3.2. Drehzahlmessung

Da sich mehr als 80% der Anwendungen einer Frequenzmessung auf eine Drehzahl bezieht, gibt es über den Typen „turn“ eine vereinfachte Einstellmöglichkeit. Mit dieser Funktion lässt sich auch ein Durchfluss skalieren.



Parameter	Auswahlmöglichkeit	Default
IMPu	turn	

Parameter	Auswahlmöglichkeit	Default
I.tYP	tTL   nPn   PnP   nAN   tLl	tLl
FILT	no   2   5   10   20   50   100   200   500	no
Ppt	1 bis 9999	1
tIME	SEC   nIn   hour	nIn
dot	0 bis 0000	0

**I.tYP:** Impulssignal

Die Ansteuerung des Impulseingangs kann in 4 verschiedenen Modi erfolgen:

<b>tTL</b>	Aktive TTL-Signale mit ca. 0,8 V untere und ca. 2 V obere Schwelle.
<b>nPn</b>	Passiver Schaltkontakt, der den internen Pull up nach Masse schaltet.
<b>PnP</b>	Aktiver Sensorausgang. In der Anzeige wird ein Pulldown geschaltet.
<b>nAM</b>	Namureingang

**FILT:** Begrenzung der Impulslänge

Zur Entprellung mechanischer Kontakte über die Wahl der Filterfrequenz.

<b>no</b>	keine Spezielle Auswertung der Impulslänge.
<b>2</b>	2 Hz bei Tastverhältnis 1:1 => minimale Impulslänge 250 ms
<b>5</b>	5 Hz bei Tastverhältnis 1:1 => minimale Impulslänge 100 ms
<b>10</b>	10 Hz bei Tastverhältnis 1:1 => minimale Impulslänge 50 ms
<b>20</b>	20 Hz bei Tastverhältnis 1:1 => minimale Impulslänge 25 ms
<b>50</b>	50 Hz bei Tastverhältnis 1:1 => minimale Impulslänge 10 ms
<b>100</b>	100 Hz bei Tastverhältnis 1:1 => minimale Impulslänge 5 ms
<b>200</b>	200 Hz bei Tastverhältnis 1:1 => minimale Impulslänge 2,5 ms
<b>500</b>	500 Hz bei Tastverhältnis 1:1 => minimale Impulslänge 1 ms

**PPT:** Impulse pro Umdrehung

Über diesen Parameter lässt sich die Impulszahl pro Umdrehung direkt eintragen. Hier wird in der Regel mit Zahnrädern und deren Zahnzahl, Inkrementalgebern mit deren Auflösung oder Scheiben mit einer Anzahl von Bohrungen gearbeitet. Bei einfachen Durchflusszählern mit Flügelrad trägt man lediglich die Anzahl der Impulse pro Liter oder Kubikmeter ein.

**TIME:** Zeitbasis

Die Zeitbasis ist in der Regel für die Drehzahl immer „Min“, kann jedoch auch auf Sekunde und Stunde geändert werden.

**dot:** Kommastelle / Dezimalstelle

Mit dem Dezimalpunkt wird die Dezimaldarstellung des Anzeigewertes festgelegt. So lässt sich eine Drehzahl mit bis zu 3 Nachkommastellen darstellen, wenn diese klein genug ist.

**Beispiel: Drehzahlmessung**

Die Drehzahl einer Walze in einem Stahlwerk soll in Umdrehungen/Minute mit einer Nachkommastelle angezeigt werden. Über eine Lochscheibe mit 18 Löchern in einem Winkel von 20° wird die Drehgeschwindigkeit aufgenommen. Die maximale Drehzahl der Walze beträgt 60 Umdrehungen pro Minute. Damit stellt der Kunde zum Beispiel **FILT = 100; PPT = 18; TIME = Min; dot = 0,0** ein. Die Herausforderung bei der Filtereinstellung ist die Impulslänge richtig einzuschätzen.

## 6.1.3.3. Auf-/Abwärtszähler

P TYPE UoLlE nPE PESE ETHER INPu P

Parameter	Auswahlmöglichkeit	Default
IMPu	INPu	CoUp

Parameter	Auswahlmöglichkeit	Default
l.tYP	lEtYP	EtL
Co.ba	CoBA	PULS
EdGE	EdGE	Pos1
PrES	PrES	1 bis 9999
FILT	FILT	no 1 bis 2 5 10 20 50 100 200 500
End	End	4999 bis 9999
End.C	EndC	1 bis 9999
rSt	rSt	0 bis 9999
dot	dot	0 bis 0000

**l.tYP:** Impulssignal

Die Ansteuerung des Impulseingangs kann in 3 verschiedenen Modi erfolgen.

<b>tTL</b>	Aktive TTL-Signale mit ca. 0,8 V untere und ca. 2 V obere Schwelle.
<b>nPn</b>	Passiver Schaltkontakt, der den internen Pull up nach Masse schaltet.
<b>PNP</b>	Aktiver Sensorausgang. In der Anzeige wird ein Pulldown geschaltet.



**Co.bA:** Zählerbasis

Standardmäßig erfasst die Anzeige im Zählerbetrieb die einlaufenden Impulse. Jedoch kann auch die Systemzeit in Sekunden oder Minuten als Zählerbasis herangezogen werden. Dabei wird der Impulseingang zur Torzeit, der bei Flanke **PoSI** (HIGH-Signal) zählt und bei **LOW** steht. Bei der Flanke **nEGA** ist die Logik umgekehrt.

**EdGE:** Zählansfang/Zählende (Flanke)

Die aktive Flanke gibt an, wann gezählt wird. Ist als Zählerbasis die Impulserfassung **PuLS** gewählt, dann wird darüber angegeben ob bei der positiven Flanke **PoSI** oder der negativen Flanke **nEGA** der interne Zähler erhöht wird. Ist die Zählerbasis die Zeit, so wird die Aktive-/HIGH-Ansteuerung mit **PoSI** und die Passive-/LOW-Ansteuerung mit **nEGA** gewählt. Der Zählerreset ist immer statisch.

**PrES:** Vorteiler (Prescaler)

Über den Vorteiler (Prescaler) erfolgt in der Anzeige eine Vorteilung, so dass sich auch große Impulswerte z.B. 5.000.000 durch die Anzeige erfassen lassen. Nur der vorgeteilte Wert wird für die Skalierung mit einbezogen.

**FILT:** Begrenzung der Impulslänge

Zur Entprellung mechanischer Kontakte über die Wahl der Filterfrequenz.

<b>no</b>	keine Spezielle Auswertung der Impulslänge.
<b>2</b>	2 Hz bei Tastverhältnis 1:1 => minimale Impulslänge 250 ms
<b>5</b>	5 Hz bei Tastverhältnis 1:1 => minimale Impulslänge 100 ms
<b>10</b>	10 Hz bei Tastverhältnis 1:1 => minimale Impulslänge 50 ms
<b>20</b>	20 Hz bei Tastverhältnis 1:1 => minimale Impulslänge 25 ms
<b>50</b>	50 Hz bei Tastverhältnis 1:1 => minimale Impulslänge 10 ms
<b>100</b>	100 Hz bei Tastverhältnis 1:1 => minimale Impulslänge 5 ms
<b>200</b>	200 Hz bei Tastverhältnis 1:1 => minimale Impulslänge 2,5 ms
<b>500</b>	500 Hz bei Tastverhältnis 1:1 => minimale Impulslänge 1 ms

**End, End.C:** Anzeige-Endwert und Impulszahl-Endwert

Der Anzeigewert wird frei über die vorgeteilte Impulszahl linearisiert. Dazu wird die Anzahl der gewünschten Impulse einem Anzeigewert zugeordnet. Der Nullpunkt lässt sich nicht vorwählen. Bei einem Rückwärtszähler dient der **End** und **End.C** als Startwert. Für die absoluten Zählergrenzwerte werden die Einstellungen von **dl.HI** und **dl.Lo** herangezogen. Werden diese erreicht, blinken alle Stellen mit dem erreichten Wert, was einem Überlauf bzw. Unterlauf entspricht.

**rSt:** Resetwert

Bei der Einstellung **rSt = 0** wird bei einem Resetkontakt der Startwert zurückgesetzt. Bei einem Wert ungleich Null wird der Anzeigewert und die Anzahl der eingetragenen Impulse verändert. Die Wertänderung erfolgt gegenläufig zur voreingestellten Laufrichtung.

**dot:** Kommastelle / Dezimalstelle

Mit dem Dezimalpunkt wird die Dezimalstelle des Anzeigewertes festgelegt.

**Allgemeine Anzeigenparameter siehe Seite 24**

**Alarmparameter siehe Seite 27**

**Sicherungsparameter zum Sperren / Freigeben der Parametrierung siehe Seite 31**

## 6.2. Allgemeine Anzeigenparameter

Parameter	Auswahlmöglichkeit				Default	
SEC	SEC	001	bis	20	10	
GLM	GLM	1	bis	20	1	
OVER	OVER	no	ROCC	rARnG	SPR	no
		10PR				
dl.Lo	dlLo	4999	bis	9999	4999	
dl.HI	dlHI	4999	bis	9999	9999	
ZErO	ZErO	0	bis	99	0	
ArLt	ArLt	no	rAd1	S9uR	rE2P	no
ConS	ConS	4999	bis	9999		0
dot.C	dot.C	0000	bis	0	0	
tASt	tASt	no	EHtR	ALL1		no
dIG.1	dIG.1	no	tARrA	HoLD	MULC	no
		dIuC	dIFC	ALtR		
d.Mod	d.Mod	Actu	NbuS			
brt	brt	1	bis	9	5	
		Auto				

**SEC:** Messzeit

Einstellen der Basismesszeit bzw. des Frequenzfilters zur Beruhigung des Messwertes. Dieser Filterwert ist von 0,01...2,00 Sekunden einstellbar.

**GLM:** gleitende Mittelwertbildung

Neben der Messzeit lässt sich auch eine gleitende Mittelwertbildung von 1...20 Werten aktivieren. Dabei findet keine gesonderte Gewichtung zwischen den vergangenen Werten statt. Bei **GLM = 1** ist die gleitende Mittelwertbildung abgeschaltet.

**OVER:** Überlauf-/Unterlaufverhalten

Der Überlauf/Unterlauf des Messeingangs wird mit 4 Balken oben bzw. 4 Balken unten angezeigt. Die Ausnahme bildet des Eingangstyp „4-20“ (mA), bei dem ein Messwert kleiner als 1 mA schon als Unterlauf gewertet wird. Dies soll einen Sensorausfall kenntlich machen.

**no:** keine Überlaufsauswertung

**ADC:** abhängig von **dl.Lo** und **dl.HI**

**rAnG:** abhängig von **OFFS** und **End**

**5Pr:**  $\pm 5\%$  von **OFFS** und **End**

**10Pr:**  $\pm 10\%$  von **OFFS** und **End**

**dl.Lo / dl.HI:** Anfangswertdarstellung / Endwertdarstellung im Display

Zur Überlaufbewertung wird der Messbereich und das optional gewählte Überlaufverhalten **OVER** ausgewertet. Zusätzlich dazu lässt sich dieser Bereich durch die beiden Parameter weiter eingrenzen.

**ZErO:** Nullpunktberuhigung

Bei der Nullpunktberuhigung kann ein Wertebereich um den Nullpunkt vorgewählt werden, bei dem die Anzeige eine Null darstellt. Sollte z.B. eine 10 eingestellt sein, würde die Anzeige in einem Bereich von -10 bis +10 Null anzeigen und darunter mit -11 und darüber mit +11 fortfahren.

**tASt:** Zuweisung von Tastenfunktionen

Hier kann für den Betriebsmodus entweder eine min/max-Wertabfrage oder eine Grenzwertkorrektur auf den Richtungstasten hinterlegt werden. Wird mit **Ehtr** der min/max-Speicher aktiviert, werden die gemessenen min/max-Werte während des Betriebes gespeichert und können über die Richtungstasten [**▲**] [**▼**] abgefragt werden. Bei Geräteneustart gehen die Werte verloren. Wählt man die Grenzwertkorrektur **AL.LI** kann man während des Betriebes die Werte der Grenzwerte verändern ohne den Betriebsablauf zu behindern. Wurde **no** parametriert, sind die Richtungstasten [**▲**] [**▼**] im Betriebsmodus ohne Funktion.

**ArIt:** Arithmetikfunktion

- **no:** deaktiviert
- **rAdI:** Radizieren – Wurzel (Anzeigewert\*Endwert)
- **SquA:** Quadrieren – (Anzeigewert)<sup>2</sup>/Endwert
- **rEZP:** Kehrwert – Endwert/Anzeigewert

Hinweis: Der Nenner bei Brüchen sollte ungleich 0 sein, da eine Teilung durch 0 nicht möglich ist. Es entsteht ein nicht definierter Zustand und die Anzeige geht in den Überlauf.

**ConS:** Konstantenwert

Der hier eingetragene Wert kann für die Arithmetik oder den Digitaleingang (optional) verwendet werden.

### **dG.In:** Digitaleingangsfunktion

- **no:** keine Funktion
- **tArA:** Trieren der Anzeige
- **HoLd:** Halten des aktuellen Messwertes
- **MuL.C:** Multiplikation mit Konstantenwert
- **dlv.C:** Division durch Konstantenwert
- **dIF.C:** Differenz mit Konstantenwert
- **AL.tr:** Alarm auslösen (abhängig von **Ax.Fu!**)

### **brt:** Helligkeit

Hier kann die Helligkeit der Anzeige in 9 Stufen angepasst werden. Die Einstellung **auto** ist nur mit einem optionalen Helligkeitssensor zugänglich.

### **d.Mod:** Displaymodus

- **Actu:** Messwert
- **M.buS:** Modbuswert

## 6.3. Alarmparameter

Parameter	Auswahlmöglichkeit					Default
Al.Fu	A1Fu	oFF	oN	HIL1	LoL1	
		rRnG	DUt.r	d.InP	NbUS	oFF
Al.Er	A1Er	no	oFF	oN		oFF
Al.LI	A1LI	1999	bis	9999		100
Al.HY	A1HY	0000	bis	9999		0
Al.HI	A1HI	1999	bis	9999		200
Al.Lo	A1Lo	1999	bis	9999		100
Al.oF	A1oF	0000	bis	5999		0
Al.on	A1on	0000	bis	5999		0
Al.FL	A1FL	oN	oFF			oFF
A2.Fu	A2Fu	oFF	oN	HIL1	LoL1	
		rRnG	DUt.r	d.InP	NbUS	oFF
A2.Er	A2Er	no	oFF	oN		oFF
A2.LI	A2LI	1999	bis	9999		300
A2.HY	A2HY	0000	bis	9999		0
A2.HI	A2HI	1999	bis	9999		400
A2.Lo	A2Lo	1999	bis	9999		300
A2.oF	A2oF	0000	bis	9999		0
A2.on	A2on	0000	bis	9999		0
A2.FL	A2FL	oN	oFF			oFF

**A1.Fu, A2.Fu:** Grenzwertverhalten

Mit dem Funktionsprinzip kann zwischen verschiedenen Arbeitstypen der Schaltausgänge gewechselt werden. Ist **Ax.Fu = oFF** gewählt, werden die zugehörigen Schaltpunktparameter nicht angezeigt.

<b>oFF</b>	Der Schaltpunkt ist ohne Funktion und zugehörige Parameter werden nicht angezeigt. (Defaultzustand).
<b>On</b>	Der Schaltpunkt ist im Messbetrieb eingeschaltet und zugehörige Parameter bis auf <b>Ax.Er</b> und <b>Ax.tY</b> werden nicht angezeigt.
<b>HI-LI</b>	Bei Grenzwertüberschreitung schalten.
<b>Lo.LI</b>	Bei Grenzwertunterschreitung schalten.
<b>rAnG</b>	Schalten im vorgegebenen Bereich.
<b>Out.r</b>	Schalten außerhalb des vorgegebenen Bereichs.
<b>d.InP</b>	Anliegendes High-Signal aktiviert den Alarm.
<b>M.buS</b>	Alarm kann über Modbus gesteuert werden.

**A1.Er, A2.Er:** Meldung bei Grenzwertfehler

Sollte eine Geräteprüfsumme nicht stimmen oder der Anzeigebereich verletzt werden, kann man das Verhalten der Schaltpunkte vorgeben.

<b>on</b>	Das gewählte Schaltpunktverhalten ist aktiviert. Im Push-Pull-Betrieb wird HIGH/L+ geschaltet.
<b>oFF</b>	Die Schaltpunkte verhalten sich umgekehrt. Das Fehlverhalten überschreibt bei aufgetretenem Fehler die eigentliche Grenzwertfunktion.
<b>no</b>	Ein Fehler hat keine definierten Auswirkungen. Das bedeutet bezüglich der Überlaufauswertung einen Wert von 10.000 und für die Unterlaufauswertung einen Wert von -2.000.

**A1.L1, A2.L1:** Schaltschwelle

Hier wird die Schaltschwelle angegeben, ab der ein Alarm reagiert bzw. aktiviert/deaktiviert wird. Bei der Fensterfunktion eines Schaltpunktes wird dieser Parameter nicht abgefragt.

**A1.HY, A2.HY:** Hysterese

Die Hysterese definiert eine Differenz zum Grenzwert um die ein Alarm verspätet reagiert. Dieser Parameter wird nicht bei der Fensterfunktion eines Schaltpunktes abgefragt.

**A1.HI, A2.HI:** Oberer Grenzwert**A1.Lo, A2.Lo:** Unterer Grenzwert

Bei den Bereichsfunktionen **A1.FU, A2.FU = rAnG** oder **Out.r** definiert dieser Wert zwischen „-1999...9999“ die obere/untere Grenze der Fensterfunktion. Bei anderen Funktionsprinzipien wird dieser Parameter nicht angezeigt. Das Funktionsprinzip kann zwischen Schaltpunkt 1 und 2 wechseln.

**A1.oF, A2.oF:** Abfallverzögerung

Hier kann für die Grenzwerte ein verzögertes Ausschalten von 0-5999 Sekunden vorgegeben werden. Der Zeitwert wird nicht dauerhaft gespeichert und wird durch einen Gerätestart zurückgesetzt. Zudem wird beim Gerätestart direkt der Alarmzustand ermittelt, ohne die eingestellte Verzögerung zu berücksichtigen.

**A1.on, A2.on:** Anzugsverzögerung

Hier kann für die Grenzwerte ein verzögertes Einschalten von 0-5999 Sekunden vorgegeben werden. Der Zeitwert wird nicht dauerhaft gespeichert und wird durch einen Gerätestart zurückgesetzt. Zudem wird beim Gerätestart direkt der Alarmzustand ermittelt, ohne die eingestellte Verzögerung zu berücksichtigen.

**A1.FL, A2.FL:** Anzeigenblinken

Anzeigenblinken bei aktivem Alarm.

**6.4. Analogausgang**

Parameter	Auswahlmöglichkeit					Default
AO.In	AO.In	ActU	MinU	MAXU	AVGU	ActU
AO.rA	AO.rA	0-10	0-20	4-20		0-10
AO.En	AO.En	-9999	9999			1000
AO.OF	AO.OF	-9999	9999			0
AO.OV	AO.OV	DEF	End	OFF	Min	DEF
		NAH				

**AO.In:** Das Analogausgangssignal folgt immer der Anzeige und kann sich auf folgende Funktionen beziehen:

- **Act.U:** aktueller Messwert
- **Min.U:** min-Wert
- **MAX.U:** max-Wert
- **AVG.U:** gleitender Mittelwert

**AO.rA:** Auswählen des Ausgangssignal

Mit diesem Parameter kann man zwischen den folgenden Ausgangssignalen 0-20 mA, 4-20 mA oder 0-10 VDC wählen.

**AO.En:** Analogausgangsendwert -1999...9999

Hier wird dem Analogausgang 0/4-20 mA oder 0-10 VDC ein Messbereichsendwert zugeordnet.

**AO.OF:** Analogausgangsstartwert -1999...9999

Hier wird dem Analogausgang 0/4-20 mA oder 0-10 VDC ein Messbereichsanfangswert zugeordnet.

**AO.OV:** Überlaufverhalten

Um fehlerhafte Signale zu erkennen und auszuwerten, z.B. über eine Steuerung, kann das Überlaufverhalten des Analogausgangs definiert werden:

- **dEF:** Der Analogausgang läuft auf die eingestellte Grenze z.B. 4 und 20 mA.
- **End:** Der Analogausgang springt auf den Endwert z.B. 20 mA.
- **OFF:** Der Analogausgang springt auf den Startwert z.B. 4 mA.
- **Min:** Der Analogausgang springt auf den kleinsten möglichen Ausgangswert.
- **MAX:** Der Analogausgang springt auf den größten möglichen Ausgangswert. Der Wert kann auch größer als 20 mA oder 10 V sein.

**6.5. Schnittstelle**

Die Parameter der Schnittstellen RS232, RS485 und Bluetooth entsprechen:

- 9600 Baud
- 8 Datenbits
- 1 Stopbit
- keine Parität

Die Kommunikation erfolgt über ein Modbus-Protokoll.

Parameter	Auswahlmöglichkeit		Default
Addr	Addr	250	1
b.Mod	b.Mod	ASCII RTU	ASCII
t.out	t.out	100	0
Pin	Pin	9999	0

**Addr:** Modbus-Adresse

Geräteadresse unter der das Gerät im Kommunikationsbus erreichbar ist.

**b.Mod:** Modbus-Mode

ASCII: Nur in diesem Modus ist eine Kommunikation mit dem PM-TOOL möglich.

RTU: Remote Terminal Unit, hier werden die Daten in binärer Form übertragen.

**t.out:** Modbus Timeout

Wird ein Wert größer als 0 eingestellt, so wird bei jeder Kommunikation ein interner Timer auf den eingestellten Wert zurückgesetzt. Läuft der Timer auf Null, so wird ein Timeout-Fehler generiert. Dieser führt zu einem Fehlerbit was über ein Register ausgegeben oder an einen Alarm weitergegeben werden kann.

**Pin:** Sicherheitscode zur Buskommunikation über Bluetooth

Dieser Code ist für eine Kommunikation mit dem PM-TOOL nötig. Über diesen Parameter kann der Zugriff auf die Daten verweigert werden. Ist der Wert auf 0, so können die Daten ohne Pin abgefragt werden.



## 6.6. Sicherheitsparameter zum Sperren/Freigeben der Parametrierung

Parameter	Auswahlmöglichkeit				Default
CodE	<input type="text" value="CodE"/>	<input type="text" value="0000"/>	bis	<input type="text" value="9999"/>	<input type="text" value="1234"/>
run	<input type="text" value="run"/>	<input type="text" value="ULOC"/>	<input type="text" value="LOC"/>		<input type="text" value="ULOC"/>

**CodE:** Vergabe eines individuellen Zahlencodes (4-stellige Zahlenkombination, frei belegbar)

Wird dieser Code vergeben (0000 Werkseinstellung), werden dem Bediener alle Parameter gesperrt, wenn danach **LOC** im Menüpunkt **run** gewählt wird. Durch Drücken von **[P]** im Betriebsmodus für ca. 3 Sekunden, erscheint in der Anzeige die Meldung **CodE**. Der Code ist vor jedem Parametrierversuch einzugeben, bis unter **run** die Programmierung mit **ULOC** wieder freigeschaltet wird.

**run:** Aktivierung / Deaktivierung der Programmiersperre

Hier kann mit **[▲]** **[▼]** zwischen deaktivierter Tastensperre **ULOC** (Werkseinstellung) und aktivierter Tastensperre **LOC** gewählt werden. Wurde **LOC** gewählt, ist die Tastatur gesperrt. Um erneut in die Menü-Ebene zu gelangen, muss **[P]** im Betriebsmodus 3 Sekunden lang gedrückt werden. Der nun erscheinende **CodE** (Werkseinstellung 0000) wird mit **[▲]** **[▼]** und **[P]** eingegeben und entsperrt die Tastatur. Eine fehlerhafte Eingabe wird mit **FAIL** angezeigt. Im **LOC**-Modus lässt sich die Anzeige nicht zurücksetzen, was den regulären Betrieb zusätzlich sichern soll.

## 7. Modbus-Protokoll

Die Anzeige kommuniziert immer über das MODBUS-Protokoll mit dem PC. Dies ist unabhängig von der Tatsache, ob eine RS232/RS485-Schnittstelle vorhanden ist oder nicht. Bei Anzeigen ohne RS232/RS485-Schnittstelle wird die Übertragung über die Konfigurationsschnittstelle ausgeführt.

Das Byteprotokoll ist festgelegt auf:

1 Startbit, 8 Datenbits, 1 Stopbit, ohne Parität mit einer festen Baudrate von 9600 Baud.

Bei Geräten ohne RS232/RS485-Schnittstelle gibt es keinen direkten Zugriff auf die Parameter für den Modbus, da in diesem Fall nur die Nutzung der USB-Schnittstelle zur Konfiguration über das PM-Tool vorgesehen ist. Diese Parameter lassen sich dennoch auch über den Bus anpassen.

Kompatibilität - Die Schnittstelle ist zum MODBUS Protokoll der Firma Modicon kompatibel. Das heißt, dass alle Register eine Größe von 16-Bit haben. Größere Datentypen werden dann durch mehrere Register hintereinander gelegt. Es wird auch ein nicht Modicon-kompatibler-Modus unterstützt. In diesem Modus belegt jeder Datentyp nur ein Register das der Datentypgröße entspricht (Das Minimum ist aber immer 16-Bit).

**Hinweis:** Ein Zugriff auf Datentypen die mehrere Register belegen muss immer in einem Schreib-/Lesezugriff erfolgen und darf nicht auf mehrere Schreib-/Lesezugriffe verteilt werden!

Geräteadresse - Als Geräteadresse kann ein Wert zwischen 1 und 247 benutzt werden. Auf Adresse 0 kann man mehrere Geräte gleichzeitig (broadcast) erreichen, wenn die entsprechende Funktion unterstützt wird.

Übertragungsmodus - Die Geräte unterstützen den RTU-Modus (binäre Daten) und den ASCII-Modus (alphanumerische Zeichen - hexadezimal, default). Der RTU-Modus ist schneller weil weniger Bytes übertragen werden müssen aber dafür zeitkritischer. Der ASCII-Modus eignet sich besser bei der Kommunikation mit PC-basierten Systemen, da diese oft nicht die zeitkritischen Bedingungen für den RTU-Modus erfüllen können.

**Achtung:** Wenn der Modus auf RTU steht, so ist eine Kommunikation mit dem PM-Tool nicht mehr möglich. Dieses kann nur im ASCII-Modus benutzt werden.

Name	Wertebereich	Speichergröße	Registeranzahl im Modicon-kompatiblen Bus	Registeranzahl im nicht Modicon-kompatiblen Bus
INT08	-128...127	2 Byte	1	1
UINT08	0...255	2 Byte	1	1
INT16	-32768...32767	2 Byte	1	1
UINT16	0...65535	2 Byte	1	1
INT32	-2147843648... 2147843674	4 Byte	2	1
UINT32	0...4294967295	4 Byte	2	1
INT64	-9223372036854775808 ... 9223372036854775807	8 Byte	4	1
FLOAT	-/+3.402823466 e-/+38	4 Byte	2	1

## Modbus-ASCII

Start	Geräteadresse	Funktion	Daten	CRC-Wert	Ende
Zeichen " : "	2 Zeichen	2 Zeichen	nx2 Zeichen	2 Zeichen	2 Zeichen "/r/n"

## Modbus-RTU (Wartezeit > 4 ms zwischen den Frames)

Geräteadresse	Funktion	Daten	CRC-Wert
1 Byte	1 Byte	n Bytes	2 Bytes

## Unterstützte Funktionscodes

Code	Funktion	Bemerkung
0x03	READ HOLDING REGISTER	z.B. Messwerte und Alarmstatus
0x04	READ INPUT REGISTER	gleiche Funktion wie Code 0x03
0x08	DIGANOSTIC	Gerätediagnose
0x10	WRITE MULTIPLE REGISTER	z.B. Anzeigewerte und Alarmstatus zur Anzeige übertragen

## Modbus-Index

Name	Index	Zugriff-Modus	Min/Max-Wert Datentyp	Bemerkung	
Geräte- nummer	0x4400 /17408	lesen/ schreiben	0...65535 UINT16	Anwenderdefinierte Identifikation	
Relay 1 aktiv	0x4500 /17664	lesen	0/1 UINT16	<b>Wert</b>	<b>Funktion</b>
				0	Inaktiv
				1	Aktiv
Relay 2 aktiv	0x4501 /17665	lesen	0/1 UINT16	<b>Wert</b>	<b>Funktion</b>
				0	Inaktiv
				1	Aktiv
Digital- eingang	0x4510 /17680	schreibe	0/1 UINT16	<b>Wert</b>	<b>Funktion</b>
				0	Inaktiv
				1	Aktiv

Name	Index	Zugriff-Modus	Min/Max-Wert Datentyp	Bemerkung	
Alarmstatus	0x4520 /17696	lesen/ schreiben	UINT16	Bit0...Bit2 entspricht Alarm 1...2 (schreiben: nur, wenn der entsprechende Alarm auf bUS steht)	
Display Brightness	0x4680 /18048	lesen/ schreiben	0...10  UNIT16	<b>Wert</b>	<b>Funktion</b>
				0	Automatische Helligkeit
				1	Min. Helligkeit
				9	Max. Helligkeit
Messwert LOW-WORD	0x6000 /24576	lesen/ schreiben	-1999...9999  INT32	Messwerteingabe  (schreiben: nur bei d.Mod = M.buS)	
Messwert HIGH-WORD	0x6001 /24577				
Dezimalpunkt	0x6002 /24578	lesen/ schreiben	0...3  UINT16	<b>Wert</b>	<b>Funktion</b>
				0	0
				1	0,0
				3	0,000
Binärwert LOW-WORD	0x6100 /24832	lesen	INT32	interner Messwert	
Binärwert HIGH-WORD	0x6101 /24833				
Alarmlimit 1	0x6500 /25856	lesen/ schreiben	-1999...9999  INT16		
Alarmlimit 2	0x6501 /25857	lesen/ schreiben	-1999...9999  INT16		
Messwert LOW-WORD	0x7000 /28672	lesen/ schreiben	-1999...9999  FLOAT	Aktueller skaliertes Messwert  (schreiben: nur bei <b>d.Mod = M.buS</b> )	
Messwert HIGH-WORD	0x7001 /28673				

Messwert und Binärwert sind als 32 Bit-Wert ausgelegt und müssen in 2x 16 Bit-Teilen, als Word übertragen werden. Die Bytefolge innerhalb des Words ist erst HIGH-Byte und dann LOW-Byte.

Damit der Anzeigewert über Modbus geschrieben werden kann, muss **d.Mod = M.buS** gesetzt werden.

Zur direkten Ansteuerung der Alarme über den Bus, ist die jeweilige **Ax-function** auf **M.buS** zu stellen. Jeder Alarmstatus lässt sich über das zugehörige Bit verändern bzw. auslesen. Bit 0 entspricht Alarm 1 ... Bit 2 entspricht Alarm 2.

#### **Hinweis:**

Beim Lesen der Prozesswerte als **float** wird der im Gerät parametrisierte Dezimalpunkt verwendet. Der im Gerät parametrisierte Dezimalpunkt wird auch beim Lesen des Dezimalpunktes zurückgegeben.

Beim Schreiben des Prozesswertes wird der über Modbus gesendete Dezimalpunkt verwendet. Sowohl zur Anzeige auf dem Display als auch zur Umrechnung des gesendeten float Wertes.

Alle über den Modbus veränderten Parameter werden nicht dauerhaft gespeichert.

Nach einem Neustart sind diese Werte verloren.

## **8. Reset auf Defaultwerte (Werkseinstellung)**

Um das Gerät in einen definierten Grundzustand zu versetzen besteht die Möglichkeit, einen Reset auf die Defaultwerte durchzuführen. Dazu ist folgendes Verfahren anzuwenden:

Spannungsversorgung des Gerätes abschalten. Taste **[P]** betätigen und Spannungsversorgung bei gedrückter **[P]**-Taste wieder zuschalten. Taste **[P]** so lange drücken, bis in der Anzeige „----“ erscheint. Durch das Rücksetzen werden die Defaultwerte geladen und für den weiteren Betrieb verwendet. Das Gerät ist nun in den Auslieferungszustand zurückversetzt.

**ACHTUNG! Alle anwendungsspezifischen Daten gehen verloren!**

## 9. Technische Daten

<b>Gehäuse</b>				
<b>Maße Aufbaugehäuse</b>	57 mm Anzeige: 248 x 110 x 52 mm (BxHxT)			
	100 mm Anzeige: 470 x 155 x 58 mm (BxHxT)			
<b>Maße Einbaugeschäuse</b>	57 mm Anzeige			
	100 mm Anzeige: 478 mm x 155 mm x 60 mm (BxHxT) 474 <sup>-0,5</sup> mm x 159 <sup>-0,5</sup> mm (BxH) = Einbauausschnitt			
Material	Aluminium, schwarz, pulverbeschichtet			
Schutzart	IP65 komplett			
Anschluss (Stecker intern)	PG-Verschraubung, Gehäuseunterseite			
Stecker A:	3-polige Steckklemme für Spannungsversorgung			
Stecker B:	9-polige Steckklemme für Messsignal und Schaltausgänge			
Stecker C:	6-polige Steckklemme für Analogausgang, Geberversorgung, Digitaleingang, Schnittstelle (optional)			
Stecker D:	6-polige Steckklemme für externe Tastatur (optional)			
Gewicht	57 mm Anzeige (4-stellig): ca. 1,3 kg 100 mm Anzeige (4-stellig): ca. 2,7 kg			
<b>Anzeige</b>				
Display	Power LEDs			
Ziffernhöhe	57 mm, 100 mm			
Segmentfarbe	rot, grün (orange, blau auf Anfrage)			
Anzahl der Stellen	4, optional 6 oder 8 Stellen			
Anzeigebereich	-1999 bis 9999			
Überlauf	waagerechte Balken oben			
Unterlauf	waagerechte Balken unten			
Anzeigezeit	0,01 bis 2,0 Sekunden			
Einsatzbereich	Innenbereich			
<b>Messeingang</b>				
Signal	Messbereich	Messspanne	Auflösung	Innenwiderstand
Spannung	0...10 V	0...12 V	≥ 14 bit	Ri > 100 kΩ
Spannung	0...2 V	0...2,2 V	≥ 14 bit	Ri ≥ 10 kΩ
Spannung	0...1 V	0...1,1 V	≥ 14 bit	Ri ≥ 10 kΩ
Spannung	0...50 mV	0...75 mV		Ri ≥ 10 kΩ
Strom	4...20 mA	1...22 mA		Ri = ~125 Ω
Strom	0...20 mA	0...22 mA		Ri = ~125 Ω

Signal	Messbereich	Messbereich	Auflösung	
Pt100-3-Leiter	-50...200°C	-328...1562°F	0.1°C / 0.1°F	
Pt100-3-Leiter	-200...850°C	-328...1562°F	1°C / 1°F	
Pt1000-2-Leiter	-200...850°C	-328...1562°F	1°C / 1°F	
Thermo K	-270...1350°C	-454...2462°F	1°C / 1°F	
Thermo S	-50...1750°C	-328...3182°F	1°C / 1°F	
Thermo N	-270...1300°C	-454...2372°F	1°C / 1°F	
Thermo J	-170...950°C	-274...1742°F	1°C / 1°F	
Thermo T	-270...400°C	-454...752°F	1°C / 1°F	
Thermo R	-50...1768°C	-58...3214°F	1°C / 1°F	
Thermo B	80...1820°C	176...3308°F	1°C / 1°F	
Thermo E	-270...1000°C	-454...1832°F	1°C / 1°F	
Thermo L	-200...900°C	-328...1652°F	1°C / 1°F	
Frequenz	0...10 kHz	0...10 kHz	0,001 Hz	
NPN	0...3 kHz	0...3 kHz	0,001 Hz	
PNP	0...1 kHz	0...1 kHz	0,001 Hz	
Drehzahl	0...9999 1/min	0...9999 1/min	0,001 1/min	
Zähler	0...9999 (Vorteiler bis 1000)			
Impulseingang	TTL	HTL/PNP	NPN	Namur
	Low <2 V, High >3 V	Low <6 V, High >8 V	Low <0,8 V, High über Widerstand	Low <1,5 mA, High >2,5 mA
<b>Zähler-Eingang</b>	aktiv <0,8 V			
<b>Digitaleingang</b>	> 2,4 V OFF, 10 V ON, max. 30 VDC, R <sub>i</sub> ~ 5 kOhm			
Ausgang				
Gebersversorgung	10 VDC / 20 mA, inkl. Digitaleingang 24 VDC / 50 mA, inkl. Digitaleingang			
Analogausgang Relais	0/4-20 mA, Bürde 350 Ω, 0-10 VDC, Bürde 10kΩ, 16 Bit 2x Schließerkontakt 30 VDC / 2 A, resistive Last			
<b>Schnittstelle</b>	RS232 Modbus Protokoll RS485 Modbus Protokoll Bluetoothmodul 4.0			
Messfehler				
Standard	0,2% vom Messbereich ± 1 Digit			
Pt100/Pt1000	0,5% vom Messbereich ± 1 Digit			
Thermoelemente	0,3% vom Messbereich ± 1 Digit			

<b>Genauigkeit</b>	
Vergleichsmessstelle	± 1°C
Temperaturdrift	100 ppm / K
Messzeit	0,01...2,0 Sekunden
Messrate	ca. 1/s bei Temperaturfühler, ca. 100/s bei Normsignalen
Messprinzip	U/F-Wandlung
Auflösung	ca. 14 Bit bei 1s Messzeit
<b>Netzteil</b>	
Versorgung	100-240 VAC 50/60 Hz, DC ±10%
Leistungsaufnahme	18-36 VDC, galv. getrennt max. 50 VA
<b>Speicher</b>	
	EEPROM
Datenerhalt	≥ 100 Jahre bei 25°C
<b>Umgebungsbedingungen</b>	
Arbeitstemperatur	-20°C...+50°C
Lagertemperatur	-30°C...+70°C
Klimafestigkeit	relative Feuchte 0-75% im Jahresmittel ohne Betauung
<b>EMV</b>	
	EN 61326
<b>CE-Kennzeichnung</b>	
	Konformität gemäß Richtlinie 2014/30/EU
<b>Sicherheitsbestimmungen</b>	
	gemäß Niederspannungsrichtlinie 2014/35/EU; EN 61010; EN 60664-1



## 10. Sicherheitshinweise

Bitte lesen Sie folgenden Sicherheitshinweise und die Montage *Kapitel 2* vor der Installation durch und bewahren Sie diese Anleitung als künftige Referenz auf.

### Bestimmungsgemäße Verwendung

Das **MG-AU-Gerät** ist für die Auswertung und Anzeige von Sensorsignalen bestimmt.



**Bei nicht bestimmungsgemäßer Verwendung oder Bedienung kann es zu Personen- und/oder Sachschäden kommen.**

### Kontrolle des Gerätes

Die Geräte werden vor dem Versand überprüft und in einwandfreiem Zustand verschickt. Sollte an dem Gerät ein Schaden sichtbar sein, empfehlen wir eine genaue Überprüfung der Transportverpackung. Informieren Sie bei einer Beschädigung bitte umgehend den Lieferanten.



### Installation

Das **MG-AU-Gerät** darf ausschließlich durch eine Fachkraft mit entsprechender Qualifikation, wie z.B. einem Industrieelektroniker oder einer Fachkraft mit vergleichbarer Ausbildung, installiert werden.

### Installationshinweise

- In der unmittelbaren Nähe des Gerätes dürfen keine magnetischen oder elektrischen Felder, z.B. durch Transformatoren, Funksprechgeräte oder elektrostatische Entladungen auftreten.
- **Die Absicherung der Versorgung sollte einen Wert von 6 A träge nicht überschreiten!**
- Induktive Verbraucher (Relais, Magnetventile, usw.) nicht in Gerätenähe installieren und durch RC-Funkenlöschkombinationen bzw. Freilaufdioden entstoren.
- Eingangs-, Ausgangsleitungen räumlich getrennt voneinander und nicht parallel zueinander verlegen. Hin- und Rückleitungen nebeneinander führen. Nach Möglichkeit verdrehte Leitungen verwenden. So erhalten Sie die genauesten Messergebnisse.
- Bei hoher Genauigkeitsanforderung und kleinem Messsignal sind die Fühlerleitungen abzuschirmen und zu verdrehen. Grundsätzlich sind diese nicht in unmittelbarer Nähe von Versorgungsleitungen von Verbrauchern zu verlegen. Bei der Schirmung ist diese nur einseitig auf einem geeigneten Potenzialausgleich (in der Regel Messerde) anzuschließen.
- Das Gerät ist nicht für die Installation in explosionsgefährdeten Bereichen geeignet.
- Ein vom Anschlussplan abweichender elektrischer Anschluss kann zu Gefahren für Personen und Zerstörung des Gerätes führen.
- Der Klemmenbereich der Geräte zählt zum Servicebereich. Hier sind elektrostatische Entladungen zu vermeiden. Im Klemmenbereich können durch hohe Spannungen gefährliche Körperströme auftreten, weshalb erhöhte Vorsicht geboten ist.
- Galvanisch getrennte Potenziale innerhalb einer Anlage sind an einem geeigneten Punkt aufzulegen (in der Regel Erde oder Anlagenmasse). Dadurch erreicht man eine geringere Störempfindlichkeit gegen eingestrahlte Energie und vermeidet gefährliche Potenziale die sich auf langen Leitungen aufbauen oder durch fehlerhafte Verdrahtung entstehen können.

## 11. Fehlerbehebung

	Fehlerbeschreibung	Maßnahmen
1.	Das Gerät zeigt einen permanenten Überlauf an. 	<ul style="list-style-type: none"> <li>• Der Eingang hat einen sehr großen Messwert, überprüfen Sie die Messstrecke.</li> <li>• Der Anzeigebereich von 999 bzw. der vorgegebene Messbereich wird überschritten, kontrollieren Sie die Stützstellen bzw. gewählten Eingangstypen und den Signalbereich.</li> <li>• Es sind nicht alle aktivierten Stützstellen parametrieren. Prüfen Sie ob die dafür relevanten Parameter dafür richtig eingestellt sind.</li> </ul>
2.	Das Gerät zeigt einen permanenten Unterlauf an. 	<ul style="list-style-type: none"> <li>• Der Eingang hat einen sehr kleinen Messwert, überprüfen Sie die Messstrecke.</li> <li>• Der Anzeigebereich von -1999 bzw. der vorgegebene Messbereich wird unterschritten, kontrollieren Sie die Einstellungen.</li> <li>• Es sind nicht alle aktivierten Stützstellen parametrieren. Prüfen Sie ob die dafür relevanten Parameter richtig eingestellt sind.</li> </ul>
3.	Das Gerät zeigt <b>Lbr</b> in der 7-Segment-anzeige	<ul style="list-style-type: none"> <li>• Kontrollieren Sie, ob der richtige Eingangstyp gewählt ist. Nur Temperaturmessungen und 4...20 mA zeigen diese Fehlermeldung an.</li> <li>• Kontrollieren Sie die Verdrahtung auf Kontakt oder richtigen Anschluss.</li> </ul>
4.	Das Gerät zeigt <b>HELP</b> in der 7-Segment-anzeige.	<ul style="list-style-type: none"> <li>• Das Gerät hat einen Fehler im Konfigurationsspeicher festgestellt, führen Sie einen Reset auf die Defaultwerte durch und konfigurieren Sie das Gerät entsprechend Ihrer Anwendung neu.</li> </ul>
5.	Parameter für die Parametrierung des Eingangs sind nicht verfügbar.	<ul style="list-style-type: none"> <li>• Die Programmiersperre ist aktiviert.</li> <li>• Korrekten Code eingeben.</li> </ul>
6.	Das Gerät zeigt <b>Err1</b> in der 7-Segment-anzeige.	<ul style="list-style-type: none"> <li>• Bei Fehlern dieser Kategorie bitte den Hersteller kontaktieren.</li> </ul>
7.	Das Gerät reagiert nicht wie erwartet.	<ul style="list-style-type: none"> <li>• Sollten Sie sich nicht sicher sein, dass zuvor das Gerät schon einmal parametrieren wurde, dann stellen Sie den Auslieferungszustand wie im <i>Kapitel 7</i> beschrieben ist wieder her.</li> </ul>
8.	Bei der Thermoelementmessung gibt es höhere konstante Messabweichungen.	<ul style="list-style-type: none"> <li>• Entfernen Sie starke Wärme- oder Kältequellen aus der direkten Umgebung des Gerätes.</li> <li>• Reduzieren Sie die Schaltleistung der Relaischaltpunkte auf möglichst unter 10 mA, da höhere Schaltströme zu einer verstärkten lokalen Erwärmung und damit zu einem größeren Fehler bei der Vergleichsstellenmessung führen.</li> <li>• Sind die Abweichungen im Betrieb dauerhaft und konstant, so kann über den Offset die Vergleichsstellenmessung korrigiert werden.</li> </ul>



